

Sana
JUICER BY *Omega*[®]

Sana Juicer EUJ-707



Belangrijke veiligheidsvoorschriften



1. Lees aandachtig al de voorschriften in deze gebruiksaanwijzing.
2. Dompel het motorblok van deze juicer nooit onder in water noch in enig andere vloeistof, om alle risico op elektrocutie te voorkomen. Raak de juicer nooit aan met vochtige handen, om alle elektrische schok of schade aan de juicer te vermijden
3. Dit toestel is niet ontworpen om gebruikt te worden door personen (met inbegrip van kinderen) met verminderde fysieke, motorische of geestelijke capaciteiten. Indien zij het toestel toch wensen te gebruiken, of indien het toestel wordt gebruikt in hun aanwezigheid, moeten ze onder toezicht staan.
4. Haal de stekker steeds uit het stopcontact wanneer het toestel lange tijd niet wordt gebruikt, voor het monteren of demonteren van het toestel of voor elke reiniging.
5. Raak de bewegende onderdelen van de juicer niet aan.
6. Indien u merkt dat het elektriciteits snoer of de stekker beschadigd zijn of dat de juicer niet correct werkt, beschadigd is of op de grond is gevallen, neem contact op met uw verkooppunt of met een erkend herstel centrum.
7. Het gebruik van andere onderdelen of accessoires die niet aangeraden zijn door de fabrikant zou brand, elektrische schok of ander letsel kunnen veroorzaken.
8. Laat het elektriciteits snoer nooit over de rand van de tafel of eender welk ander werkblad hangen.
9. Wanneer het toestel in werking is, zorg steeds dat de veiligheidsgrendel vast staat.
10. Druk na elke gebruik de hoofdschakelaar op de stand OFF. Wacht steeds tot de motor gestopt is vooraleer u de juicer opent.
11. Doe nooit vreemde voorwerpen in de vulschacht wanneer het toestel in werking is. Indien de vulschacht verstopt is door ingrediënten, maak het los met de stamper of met een lang stuk fruit of groente. Indien dit niet voldoet om de vulschacht vrij te maken, stop de juicer, demonteer hem en reinig met de hand.
12. Trek nooit de stekker uit het stopcontact door aan het snoer te trekken, trek steeds aan de stekker zelf.
13. Zet het apparaat eerst uit voordat u de stekker eruit haalt.

Sana Juicer by Omega EUJ-707

Deze krachtige juicer met unieke persboor gemaakt uit kwaliteitsmaterialen geschikt voor voeding vervaardigd, zonder schadelijke stoffen voor de gezondheid.

De Sana Juicer by Omega EUJ-707 werkt op lage snelheid 63-75 rpm, wat een zachte extractie van de producten garandeert waardoor de natuurlijke smaak en voedingsstoffen behouden worden.

De Sana Juicer is eenvoudig te monteren en demonteren, wat zorgt voor een eenvoudige en snelle reiniging.

De Sana Juicer garandeert een duurzaam gebruik zonder problemen.



Multifunctionele Juicer

1. Fruitsap

De juicer perst op een efficiënte manier het sap uit alle soorten fruit doorgaans beschikbaar zoals de appels, peren, citrusvruchten, druiven, kiwi's enz.

2. Groentesap

De juicer perst op een efficiënte manier het sap uit alle soorten groenten doorgaans beschikbaar waaronder selderij, wortelen, paprika's, radijzen of kolen met behoud van voedingsstoffen en natuurlijke aroma's. Het bewaren van de natuurlijke smaak en het hoge gehalte aan voedingsstoffen vormt het grootste voordeel van deze unieke juicing techniek.

3. Tarwegras en bladgroente

Met de Sana Juicer kan u tarwegras, aloë bladen en andere delen van verschillende plantensoorten juicen. Geniet van het beste wat de natuur te bieden heeft in de vorm van verschillende producten in een puur natuurlijke staat. Maak uw eigen sap rijk aan voedingsstoffen en vitamines.

4. Andere mogelijkheden

De Sana Juicer is in staat om ook andere gewassen te bewerken zoals knoflook, ui, gember en veel andere soorten, waaronder kruiden en specerijen, waarbij de natuurlijke smaken en voedingsstoffen worden bewaard. Met een aangepast opzetstuk is het mogelijk om eenvoudig en snel voedsel voor kinderen en ouderen in de familie klaar te maken.

5. Pasta maken

Met het pasta opzetstuk kan u verse noedels bereiden in een minuut (p.9)

6. Homogenizer

Hij bereid verse bevroren gerechten (p. 11-13), notenboter (p. 14) en natuurlijke babyvoeding (p. 15).

7. Koffiemolen

Hij kan ook koffie malen (p. 17)

Inhoud van de verpakking

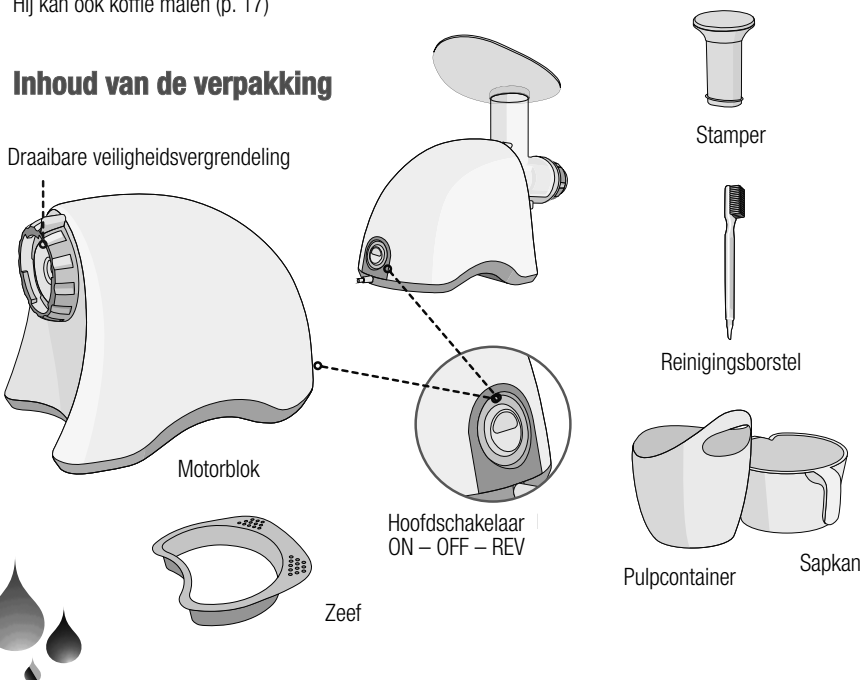

Onderdelen om te juicen

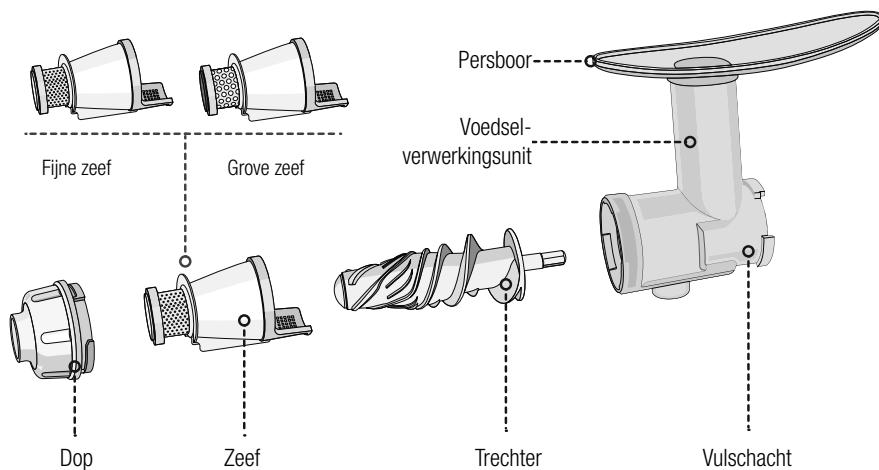

Onderdelen voor andere bereidingen

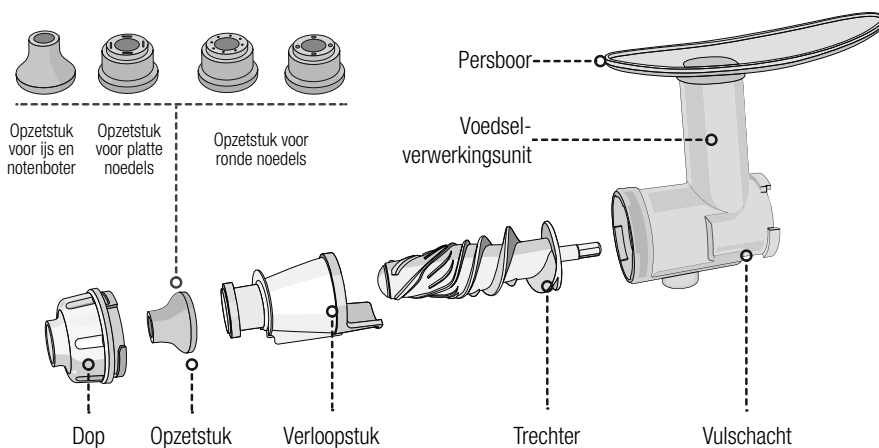

Gebruik.

Fruit- en groentesap juicen
Sap van scheuten en bladgroente juicen
Pasta maken
Bereiden van babyvoeding en sorbets

Technische kenmerken

Model naam	SANA Juicer by Omega EUJ-707
Afmetingen	Lengte: 420 mm
	Breedte: 170 mm
	Hoogte: 330 mm
Gewicht	5,7 kg
Voltage	230 V / 50 Hz (200 W)
Motor	Eenfasige inductiemotor
Rotatiesnelheid van de persboor	63 – 75 rpm
Veiligheid	250V 5A 50T
Keuring	CE

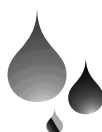
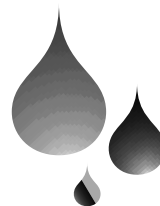

Gebbruiksaanwijzing om te juicen

1. Voordat u begint te juicen, schil het fruit of de groenten met een dikke schil (appelsienen, bananen, ananas, enz.). Was de andere ingrediënten. Het is niet nodig om bijvoorbeeld de appels, tomaten noch de kiwi's te schillen.
2. Snij het fruit en de groenten in stukken (ongeveer 5 cm).
3. Start de juicer door de schakelaar op de ON stand te zetten en laat het werken tot alle sap geëxtraheerd is.
4. Indien de juicer zo vol zit dat de pulp er niet meer uit komt of indien er een voorwerp in de vulschacht valt, stop het toestel (door de schakelaar op de neutrale stand te duwen) en wacht tot de persboor volledig is gestopt. Druk dan de schakelaar op de stand REV. Het achteruit draaien zal de vastgelopen massa los laten komen en zal eventueel helpen het voorwerp dat erin gevallen was te verwijderen. Nadat u de juicer hebt vrij gemaakt, of nadat u het gevallen voorwerp hebt verwijderd, druk de schakelaar op stand ON. Ga door met juicen.

Opgelet! Indien de schakelaar rechtstreeks van de stand REV naar de stand ON gaat, zal de motor achteruit blijven draaien. Bijgevolg, is het noodzakelijk de schakelaar eerst in neutrale stand te plaatsen, te wachten tot de persboor volledig is gestopt, en pas dan de schakelaar op stand ON te drukken.

5. Indien de juicer begint te trillen tijdens het juicen, zet hem stop, demonteer hem en verwijder de massa die is komen vast te zitten. Monteer de juicer dan terug, en ga verder met juicen.
6. Na het toevoegen van het laatste stuk in de vulschacht, laat de juicer nog enkele seconden draaien om zelfs de laatste druppels te kunnen opvangen.
7. Stop de juicer.
8. Reinig de binnenkant van de juicer na elk gebruik.
9. Laat de juicer nooit langer dan 30 minuten continu draaien.

Reiniging van de juicer

Reinig de persboor en de andere onderdelen met een warm zeepsopje en spoel overvloedig. Plaats nooit de onderdelen van de juicer in de vaatwasser. Plaats nooit het motorblok van de juicer in het water, wrijf hem schoon met een vochtige doek.



Monteren van de juicer



Stap 1

Koppel de voedselverwerkingsunit aan het motorblok en zet hem vast door de veiligheidsvergrendeling ongeveer 60° in wijzerzin te draaien

Stap 2

Juicen van fruit- en groentesap

1) Vaste ingrediënten juicen (zachte wortelen, appels, bladgroenten...)

Plaats de persboor in de voedselverwerkingsunit en gebruik de fijne zeef.

2) Zachte ingrediënten juicen (appelsienen, ananas...)

Plaats de persboor in de voedselverwerkingsunit en gebruik de grove zeef.

Na het plaatsen van de zeef (fijn of grof), plaats de dop op het uiteinde van de voedselverwerkingsunit en vergrendel door de hem in tegenwijzerzin te draaien tot u een lichte klik hoort. De juicer is klaar om te juicen.

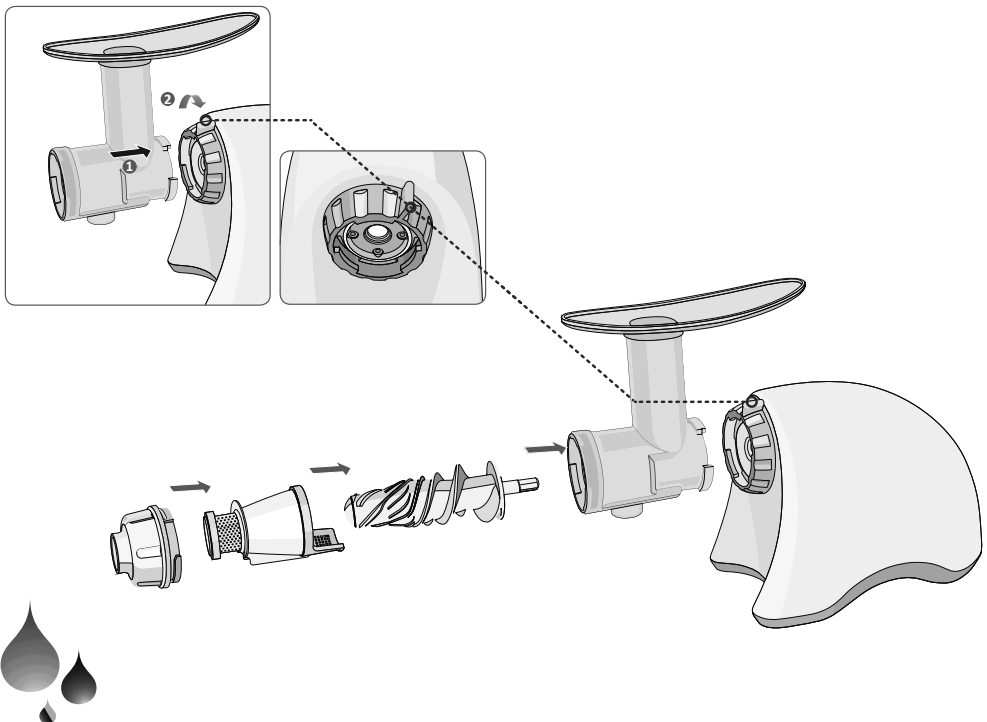

Voedselbereiding

Voor het bereiden van het voedsel, ga als volgt te werk:

Plaats de persboor in de voedselverwerkingsunit en plaats dan het verloopstuk (in plaats van de zeef).

Naargelang het te bereiden product, kies het overeenstemmende opzetstuk (voor noedels of voor ijs en notenboter, om de juiste te kiezen, zie volgende hoofdstukken gerelateerd aan het bewerken van voeding) en plaats het aan de achterkant van de dop.

Plaats de dop met het opzetstuk op het uiteinde van de voedselverwerkingsunit en draai hem vast door in tegenwijzerzin te draaien tot u een lichte klik hoort.

Indien u pasta, sorbets, ijs, notenboter, babyvoeding, amandelmelk wil bereiden of koffie wil malen, vindt u de uitgebreide uitleg in volgende hoofdstukken.

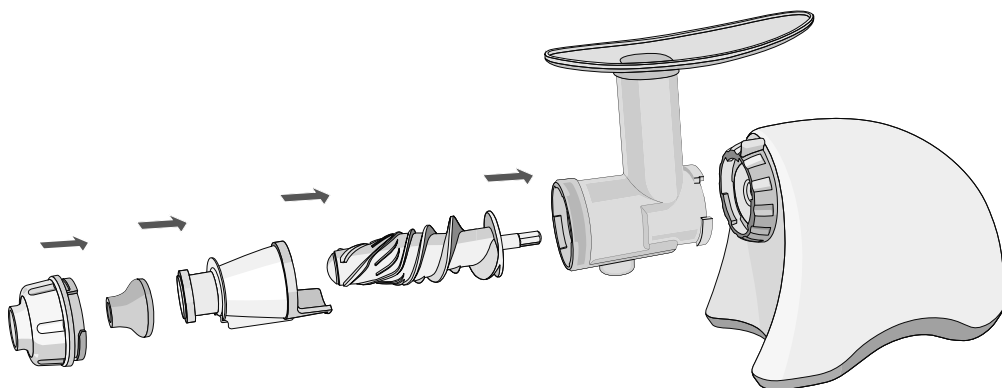

Stap 3

Tijdens het juicen, plaats de pulpcontainer onder de pulp uitgang, gebruik de pulpcontainer en de sapkan ook wanneer u andere functies dan juicen van het toestel gebruikt. Sommige ingrediënten zijn sappiger en het sap zou langs de pulp uitlaat kunnen lopen, zelfs tijdens het homogeniseren. Steek dan de stekker van het toestel in een stopcontact.

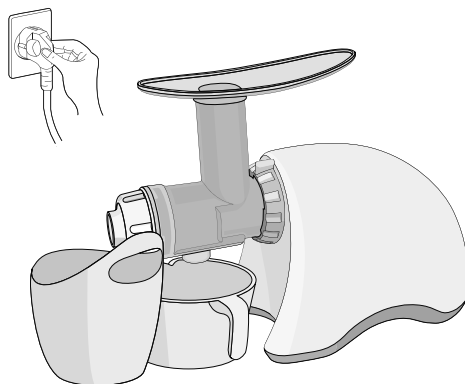

Juice functie



Stap 4

Druk de schakelaar op ON. Voeg verschillende stukken fruit of groenten in de vulschacht. Duw met de stamper de stukken zachtjes in de vulschacht. Doe dit tot alle ingrediënten zijn geëxtraheerd.

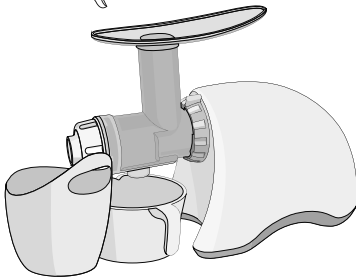
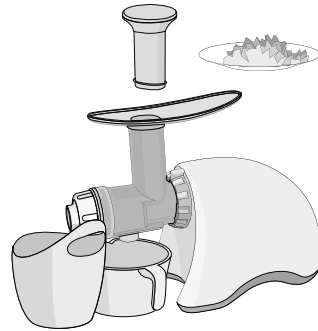

Stap 5

Plaats **NOOIT** metalen of houten voorwerpen of keukengerei in de vulschacht. Indien de ingrediënten in de vulschacht vast komen te zitten of indien de persboor stopt tijdens het juicen, druk de schakelaar verschillende keren op de achteruit stand. Gebruik enkel de originele stamper om de stukken te duwen.

Stap 6

Zet de juicer steeds uit voordat u accessoires of bewegende onderdelen wilt vervangen. Demonteer het toestel niet zolang alle bewegende delen niet stil staan. Draai de veiligheidsvergrendeling in wijzerzin, haal de voedselverwerkingsunit met trechter van het motorblok en verwijder de persboor. Reinig alle onderdelen met een zeepsoepje. Reinig de onderdelen van de juicer niet in de vaatwasser.

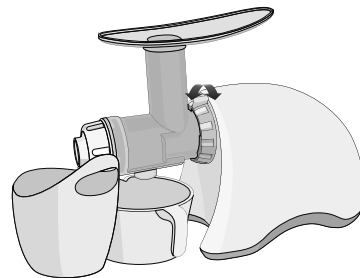

Stap 7

Laat de juicer **NOOIT** langer dan 30 minuten continu draaien.



De juiste zeef kiezen

Ingrediënten	Zeef
Appelsienen, peren, druiven, aardbeien, kiwi's, tomaten, avocado's, aloë, enz.	Grove zeef om te juicen
Bloemkool, radijs, biet, spinazie, wortel, appel, zoete aardappel, tarwekiemen en andere bladgroenten of zachte wortelen	Fijne zeef om te juicen
Pasta, sorbets, ijs, notenboter, babyvoeding, koffiebonen (malen), rijst of geweekte bonen	Verloopstuk



Tips & Tricks



- Wees uiterst voorzichtig bij het juicen van volgende ingrediënten:
 - Fruit met een harde pit, zoals pruimen, perziken, abrikozen moeten ontdaan worden van hun pit vooraleer ze in de juicer worden gedaan.
 - Ingrediënten met een hoog vezelgehalte (peterselie, selderij, enz.) moeten gesneden worden in stukken van 3-4 cm en geleidelijk aan toegevoegd worden in de vulschacht.
 - Geen ingrediënten zoals sesamzaad en andere oliehoudende gewassen, Chinese peper en andere ingrediënten die niet geëxtraheerd kunnen worden in de juicer doen.
 - Geen fruit juicen dat in alcohol, honing of suiker bewaard werd. Dit zou de juicer kunnen beschadigen of een storing kunnen veroorzaken.
- Bevroren fruit of gedroogd fruit in de koelkast bewaard gedurende langere tijd kunnen minder sap bevatten en het zou kunnen dat er helemaal geen sap uit komt.
- Probeer pulp bekomen door het juicen niet nogmaals te juicen. Behalve zachte fruit, dat mag 2 maal geëxtraheerd worden.
- Wij raden aan het sap te consumeren meteen na het juicen.
- Gebruik de juicer niet langer dan 30 minuten continu. Dit zou de motor kunnen doen oververhitten en het toestel beschadigen.
- Door de restjes die achterblijven is het noodzakelijk de onderdelen van de juicer af en toe grondig te reinigen. Laat de onderdelen gedurende 30 minuten weken in een chloorproduct (javel), onverdund, bedoeld voor het reinigen van zwembaden of putten of in een reinigingsproduct bedoeld voor het reinigen van juicers. Spoel onder stromend water en reinig eventuele restjes met een spons. Dompel het motorblok nooit onder in een reinigingsproduct of enig andere vloeistof, veeg enkel met een vochtige doek.



Trouble shooting

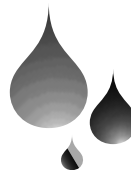

Voordat u de fabrikant of het erkende herstelcentrum contacteert, lees de handige tips hieronder om sommige technische problemen op te lossen. Indien u het toestel moet laten herstellen, of indien u onderdelen nodig heeft na de garantieperiode, houd het productienummer van het toestel bij de hand.

DE JUICER START NIET

- Controleer of de stekker goed in het stopcontact zit.
- Indien het toestel nog steeds niet werkt, contacteer de klantendienst van uw verkooppunt.

DE JUICER STOPT MET WERKEN TIJDENS HET JUICEN

- Laat de juicer afkoelen gedurende 60 minuten. De maximale aanbevolen gebruikstijd (30 minuten) was misschien overschreden.
- Indien het toestel nog steeds niet werkt, contacteer de klantendienst van uw verkooppunt.

ER ZIJN KLEINE KRASSEN OP DE PERSBOOR

- Kleine krassen komen vaak voor, u moet niet ongerust zijn. Zij worden veroorzaakt tijdens het normale gebruik van de juicer.

HET SAP LOOPT LANGST DE PERSBOOR OP HET MOTORBLOK

- Controleer of er niet te veel ingrediënten in de juicer zijn.
- Indien er te veel ingrediënten zijn, kan het zijn dat de juicer vast komt te zitten en het sap door de vergrendeling loopt.
- Probeer niet een maximum aan ingrediënten tegelijk te bewerken. Voeg liefst kleine hoeveelheden regelmatig toe.

Indien er veelvuldig sap tussen de vergrendeling loopt, zou het kunnen dat de vergrendeling moeilijk draait. Indien dit gebeurt, maak het vergrendelingsmechanisme los door vier vijzen los te draaien en de restjes gedroogd sap te verwijderen.

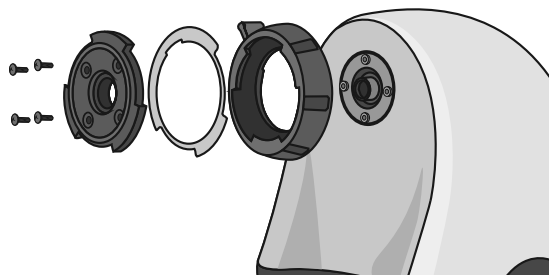

TIJDENS GEBRUIK TRILT HET TOESTEL

- Het trillen van de persboor is normaal. Dit wordt veroorzaakt door de draaisnelheid van de motor en dit is geen gebrek van het toestel. Indien u vaste ingrediënten bewerkt (vb. wortelen, aardappels, bieten, peterselie, enz.) kan het trillen harder zijn dan bij het juicen van zacht fruit en groenten.



Sama
PRODUCTS®